

辉门仓库出货流程及规范

1.0 目的

对辉门仓库出货至客户的具体要求。

2.0 范围

昆山仓库；上海嘉定仓库（仅供危险品储存）；北京分仓；重庆分仓；青岛分仓

3.0 辉门仓库地址及负责人联系方式：

昆山仓库	
江苏昆山宝湾国际物流有限公司	
昆山市 花桥镇花集路 668 号 2 号库 3 号门	
发货：朱文艳	物流经理：朱兵广
电话：021-31785912	电话：021-31789402
手机：15950186258	手机：18652735846
上海嘉定仓库	
嘉定区华亭镇武双路 125 弄 18 号	
发货：徐丽敏	
电话：021-69011038	
手机：15821815690	
北京分仓	
北京市顺义区顺于路顺畅大道 15 号院普洛斯空港物流 B1 库西南角	
发货：谭平山	Xinqiao.zhang@federalmogul.com
手机：13671144460	
重庆分仓	
重庆渝北区农业园区宝环路 69 号 嘉里物流园	
发货：陈露平	Yi.Chen@federalmogul.com
电话：023-88791101	
手机：18717078818	
青岛分仓	
青岛市经济技术开发区江山北路 3 号嘉里物流	
发货：孙鹏	Xiaolong.Wang@federalmogul.com
电话：17762007283	

4.0 辉门仓库出货产品的包装标准：

4.1 托盘规范

- 所有的正常客户订单均以托盘打包的形式出货
- 出货托盘尺寸共有 3 种：长*宽=1m*1m；长*宽=1.2m*0.8m；长*宽=0.7m*0.7m
- 地面距离托盘面木板底部至少达到 10cm，方便客户的叉车及地牛装卸货
- 根据出货产品的不同，每个托盘的出货重量在 100KG-900KG 不等

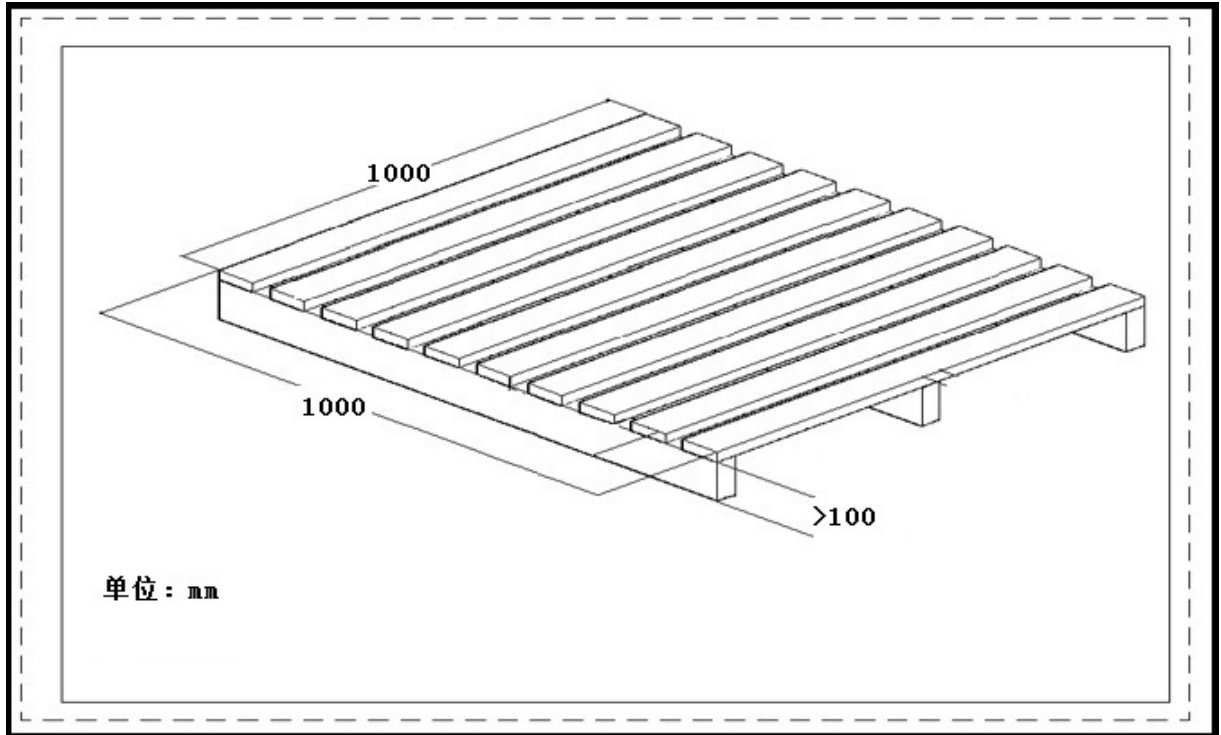

4.2 打包及标签（唛头）规范

- 4.2.1 打包规范：辉门出货托盘必须是缠绕膜密封后再用带辉门 LOGO 的红色胶带进行十字交叉粘贴，且托盘面上有标注客户名称及货物托数



4.2.2 标签及唛头规范

- 每个托盘附带 A4 纸大小的装箱清单

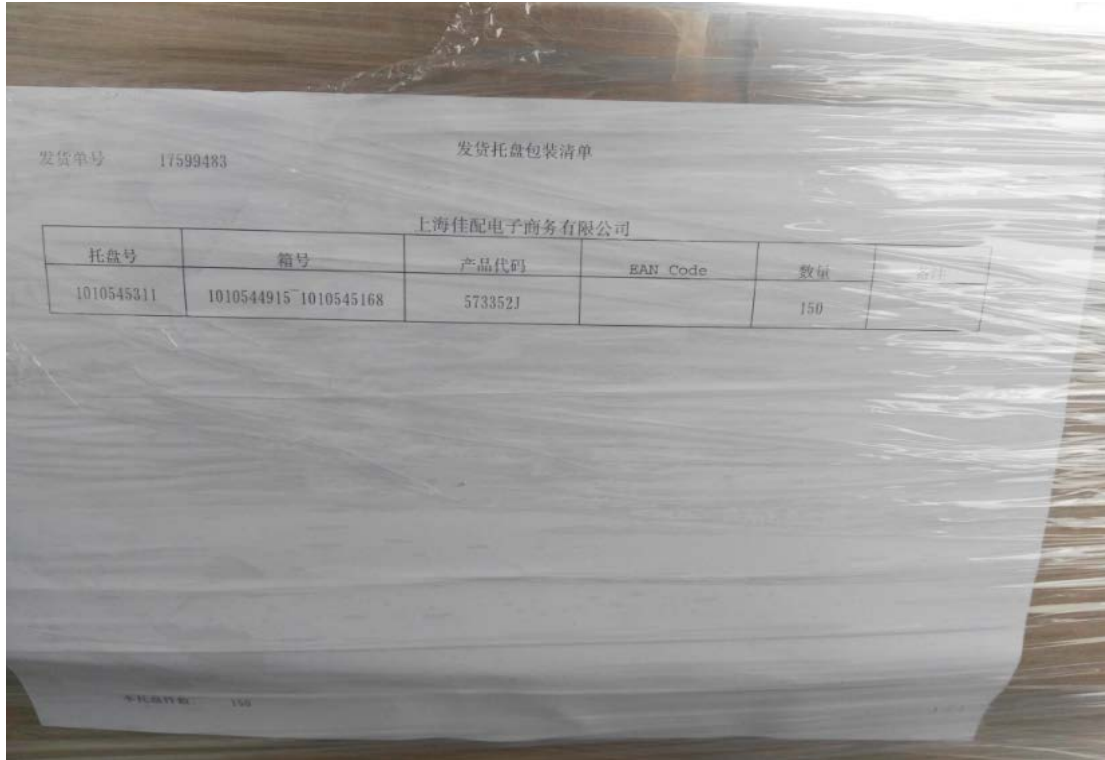

5.0 运输及送货规范

- 5.1 辉门的所有出货物流公司都是以零担运输的方式用大车送至客户处的物流站点



5.2 物流公司客户以电话方式与客户预约送货时间



5.3 物流公司安排小型货车进行站点至客户处的配送



6.0 客户收货及物流回单签收

- 6.1 货物到达客户处后，由客户负责卸货
- 6.2 客户根据随货的装箱清单进行货物的清点，并签收物流回单
- 6.3 辉门的物流回单包含 2 份文件，一份是物流托运单，上面列明货物的总件数等信息，另一份则是辉门的出库单，包含所有的货物明细，客户需在两份文件上进行签字。

百世供应链 托运单		BEST SUPPLY CHAIN www.300best.com		565634936250		原产地区 ORIGIN	目的地 DESTINATION										
托运人 Shipper 辉门（中国）-苏州销售物流				运输方式 Transportation/Tarif <input type="checkbox"/> 公路 Highway <input type="checkbox"/> 航空 Aviation <input type="checkbox"/> 铁路 Railway <input type="checkbox"/> 其他 Other <input type="checkbox"/> 送货 Delivery <input type="checkbox"/> 门到门 Door to door <input type="checkbox"/> 自提 Free handling				运费 Freight 其他费用 Other costs									
发货单位 Shipping Unit Information 发货单位 Delivery unit: 辉门（中国） 联系人 Contact: 朱经理 非常重要 15950186258 详细地址 Delivery Address: 江苏 昆山 花桥花集路668号宝湾物流2号库				付款方式 Settlement <input type="checkbox"/> 现金 Cash <input type="checkbox"/> 票付 Present <input type="checkbox"/> 票到付 Today <input type="checkbox"/> 票到付 月结 Monthly				保险 Insurance <input type="checkbox"/> 客户自理 Statement insurance customer's <input type="checkbox"/> 不投保 Not insured <input type="checkbox"/> 保保 Insured									
收货人信息 Information Receiving Unit 收货单位 Receiving unit: 上海雨升贸易有限公司 联系人 Contact: 吴辰 非常重要 021-56908818 收货详细地址 Receiving Address: 上海 上海市宝山区锦秋路48号3幢19				备注 Remarks 未得到百世指令司机不得擅自离开				签字确认 Sign it 托运人签字 Shipper signature: 朱兵广 收货人签字 Receiving signature: 吴辰 日期 DATE: 2017/10/24 时间 TIME: 10:00									
货物信息 Cargo Information <table border="1"> <thead> <tr> <th>货物名称 Goods</th> <th>包装方式 Packing</th> <th>件数 Number of</th> <th>实际重量 (Kg) Actual weight</th> <th>体积 (M³) Volume</th> </tr> </thead> <tbody> <tr> <td>钣金</td> <td>20/20</td> <td>10620</td> <td>16m³</td> <td></td> </tr> </tbody> </table>								货物名称 Goods	包装方式 Packing	件数 Number of	实际重量 (Kg) Actual weight	体积 (M ³) Volume	钣金	20/20	10620	16m ³	
货物名称 Goods	包装方式 Packing	件数 Number of	实际重量 (Kg) Actual weight	体积 (M ³) Volume													
钣金	20/20	10620	16m ³														
合计 Total: 113 50 1708 0909 305 3526																	

FEDERAL-MOGUL MOTORPARTS

上海市浦东金港路299号16楼
邮编: 201206
中国售后
电话: 021-31578008
传真: 021-31578199
网址: www.federalmogul.com

第 1 / 1 页

销售出库单

出库单号码: 17187717
出库单日期: 2017.08.07

出货仓库: 8003-Kunshan
出库地点: 0300 PG Storage

送货方: 10034499
上海雨升贸易有限公司
000000
上海 上海市宝山区锦秋路48号3幢19、21号
联系人: 吴展
联系电话: 021-56906818

备注:

客户订单号码	客户物料号码	客户物料描述	物料号码
批次号	交货数量	单位	重量
10034499520170120	82.00	EA	1018.28

物料号码: 89-136009-00 (印刷)

物料重量: 1018.28

6.4 对于到货清点后发现的破损及溢短装等异常，客户需在 2 份回单上做备注，并第一时间联系辉门的物流专员朱文艳（15950186258）进行反馈，辉门进行核实后会及时给与处理结果

辉门（中国）有限公司
2017年1月1日